



Standard-Schlossprofile

Eine starke Range

Als einer der führenden Hersteller für alle Arten von Spundwand-Schlossapplikationen finden wir für Sie die passende Lösung – mit jahrzehntelanger Erfahrung in der Warmwalztechnik und neuen Ideen für Ihre Anforderungen.

Durch unser in Jahrzehnten erworbenes Know-how in der Umformung von Stahl zu Spezialprofilen bieten wir ein breites Produktspektrum sowie die Möglichkeit, Schlossprofile nach Ihren Anforderungen zu entwickeln und herzustellen. Überall da, wo eine Spundwandbohle mit Larssen-Schloss zum Einsatz kommt, sind unsere warmgewalzten Spundwand-Schlossprofile die passende Verbindung. Wir liefern Lösungen für vielseitige Anwendungsbereiche, rechteckige und kurvenförmige Applikationen ebenso wie solche für Übergänge.

Ihr Bedarf, unsere Lösung

Für neue Anforderungen finden wir gemeinsam mit Ihnen neue Wege. Hier entwickeln wir innovative Geometrien, ungewöhnliche Werkstoffeigenschaften und scheinbar unmögliche Formen. Für uns gibt es nicht „Ihren“ individuellen Bedarfs- und Applikationsfall oder „Ihr“ Anwendungsproblem. Wir sehen es als unsere Kernaufgabe, Ihr Problem zu unserem zu machen und mit Ihnen gemeinsam eine Lösung zu finden. Unser Entwicklungszentrum beschäftigt sich ausschließlich mit der Gestaltung neuer und der Optimierung bestehender Profile.

Zertifizierte Qualität

Unser Qualitätsmanagement ist nach ISO 9001 zertifiziert. Es stellt sicher, dass wir eine gleichbleibend hohe Produktqualität liefern und die Anforderungen unserer Kunden erfüllen. Zudem nehmen wir unsere Verantwortung gegenüber Umwelt und Klima mit Zertifizierungen nach ISO 14001 und ISO 50001 wahr.

SCHLOSSPROFIL E21

Einsatzbereich	Anschweißprofil zur Erstellung von Eckverbindungen für Spundwandbohlen mit einem Larssen-Schloss
Lagerlängen	8.400mm 12.000mm Lagerlängen aus Lagerinventar lieferbar
max. Länge	13.000mm
Längentoleranz	+/- 200mm
Gewicht	6,27 kg/m
Stahlsorte	S355GP, andere Stahlsorten möglich

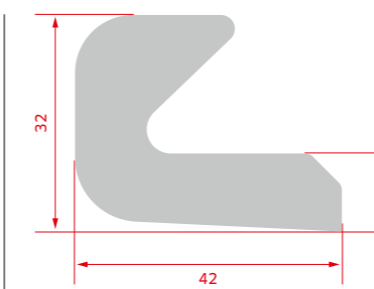

Detailansicht

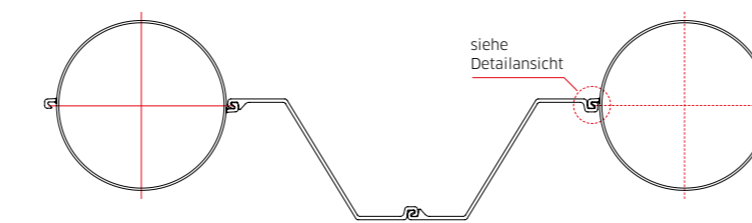
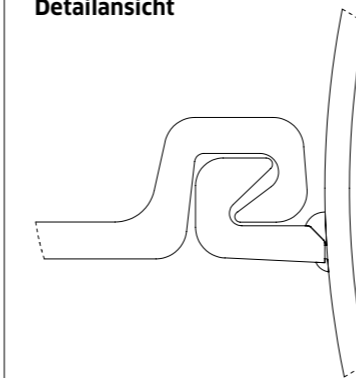

SCHLOSSPROFIL E22

Einsatzbereich	Anschweißprofil zur Erstellung von Eckverbindungen für Spundwandbohlen mit einem Larssen-Schloss
Lagerlängen	12.000mm 14.000mm 18.000mm Lagerlängen aus Lagerinventar lieferbar
max. Länge	18.000mm
Längentoleranz	+/- 200mm
Gewicht	10,22 kg/m
Stahlsorte	S355GP, andere Stahlsorten möglich

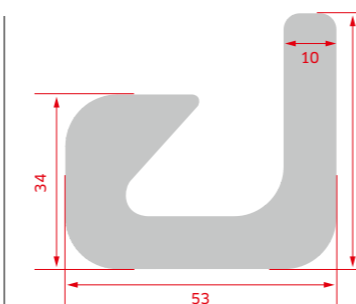

Detailansicht

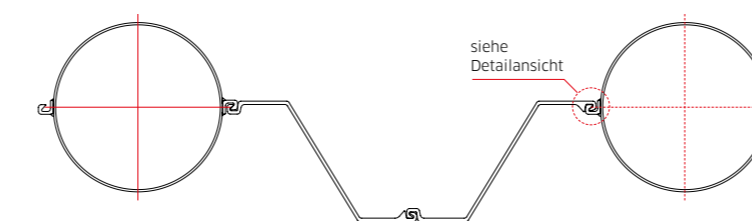
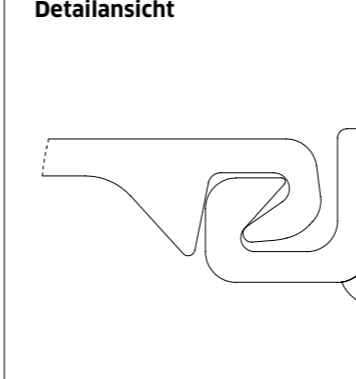

SCHLOSSPROFIL A22

Einsatzbereich	Anschweißprofil zur Erstellung von Eckverbindungen für Spundwandbohlen der Typen II-W, III-W, IV-W und 5L
Lagerlängen	12.000mm 14.000mm 18.000mm Lagerlängen aus Lagerinventar lieferbar
max. Länge	18.000mm
Längentoleranz	+/- 200mm
Gewicht	10,97 kg/m
Stahlsorte	JIS S35C, andere Stahlsorten möglich

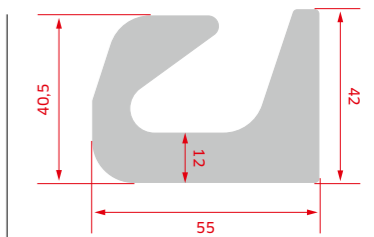

Detailansicht

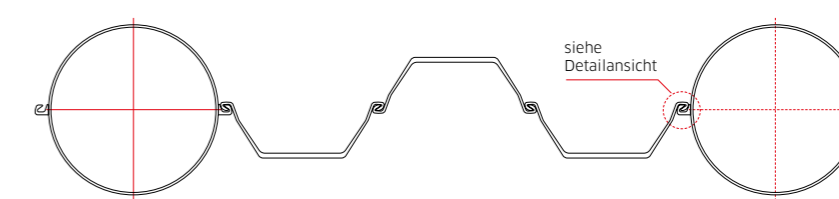
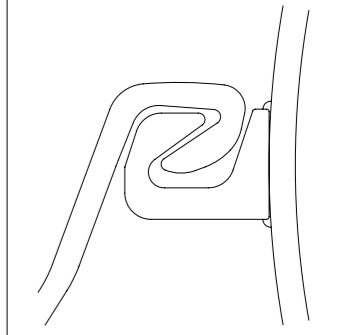

SCHLOSSPROFIL OMEGA

Einsatzbereich	Anschweißprofil zur Erstellung von Eckverbindungen für Spundwandbohlen mit einem Larssen-Schloss
Lagerlängen	Jagged U-Walls 12.000mm 14.000mm 18.000mm Lagerlängen aus Lagerinventar lieferbar
max. Länge	24.000mm
Längentoleranz	+/- 200mm
Gewicht	17,33 kg/m
Stahlsorte	S355GP, andere Stahlsorten möglich

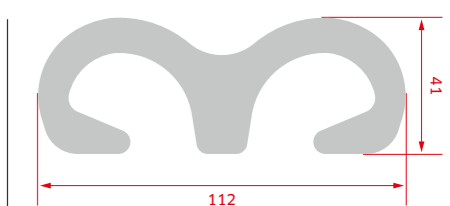

Detailansicht

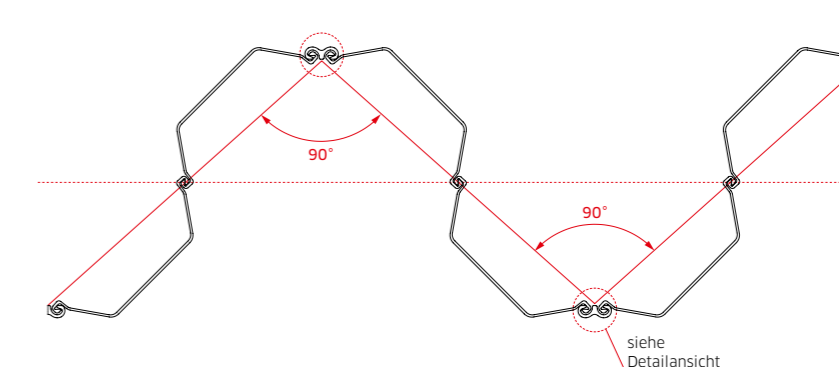
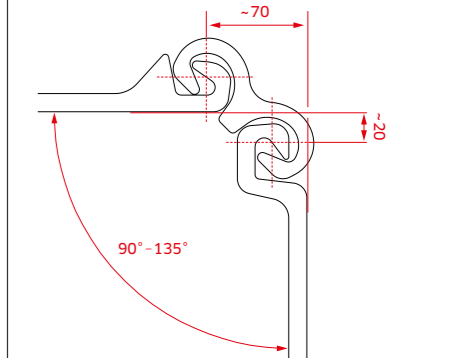

SCHLOSSPROFIL
E20

Einsatzbereich	Anschweißprofil zur Erstellung von Eckverbindungen für Spundwandbohlen mit einem Larsen-Schloss
Lagerlängen	12.000 mm 14.000 mm 18.000 mm Lagerlängen aus Lagervorrat lieferbar
max. Länge	24.000 mm
Längentoleranz	+/- 200 mm
Gewicht	15,38 kg/m
Stahlsorte	S355GP, andere Stahlsorten möglich

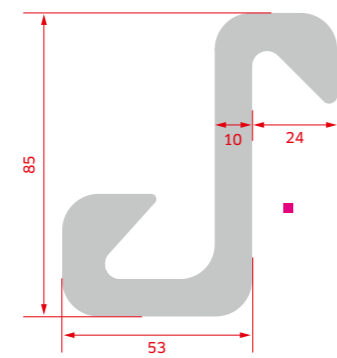

Detailansicht

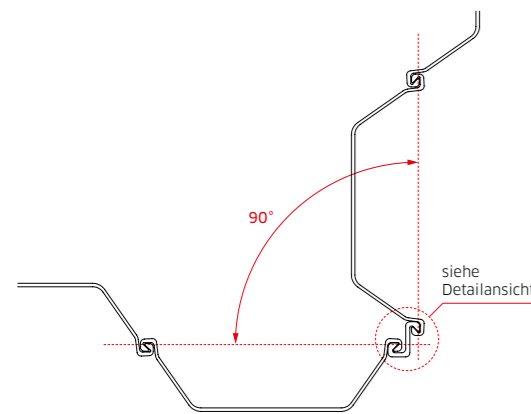
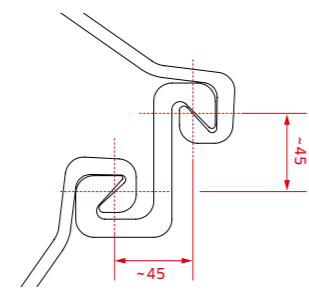

Schlossprofil
E20 XL

Einsatzbereich	Anschweißprofil zur Erstellung von Eckverbindungen für Spundwandbohlen mit einem Larsen-Schloss
Lagerlängen	12.000 mm 14.000 mm 18.000 mm Lagerlängen aus Lagervorrat lieferbar
max. Länge	24.000 mm
Längentoleranz	+/- 200 mm
Gewicht	11,73 kg/m
Stahlsorte	S355GP, andere Stahlsorten möglich

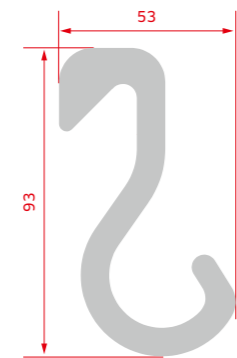

Detailansicht

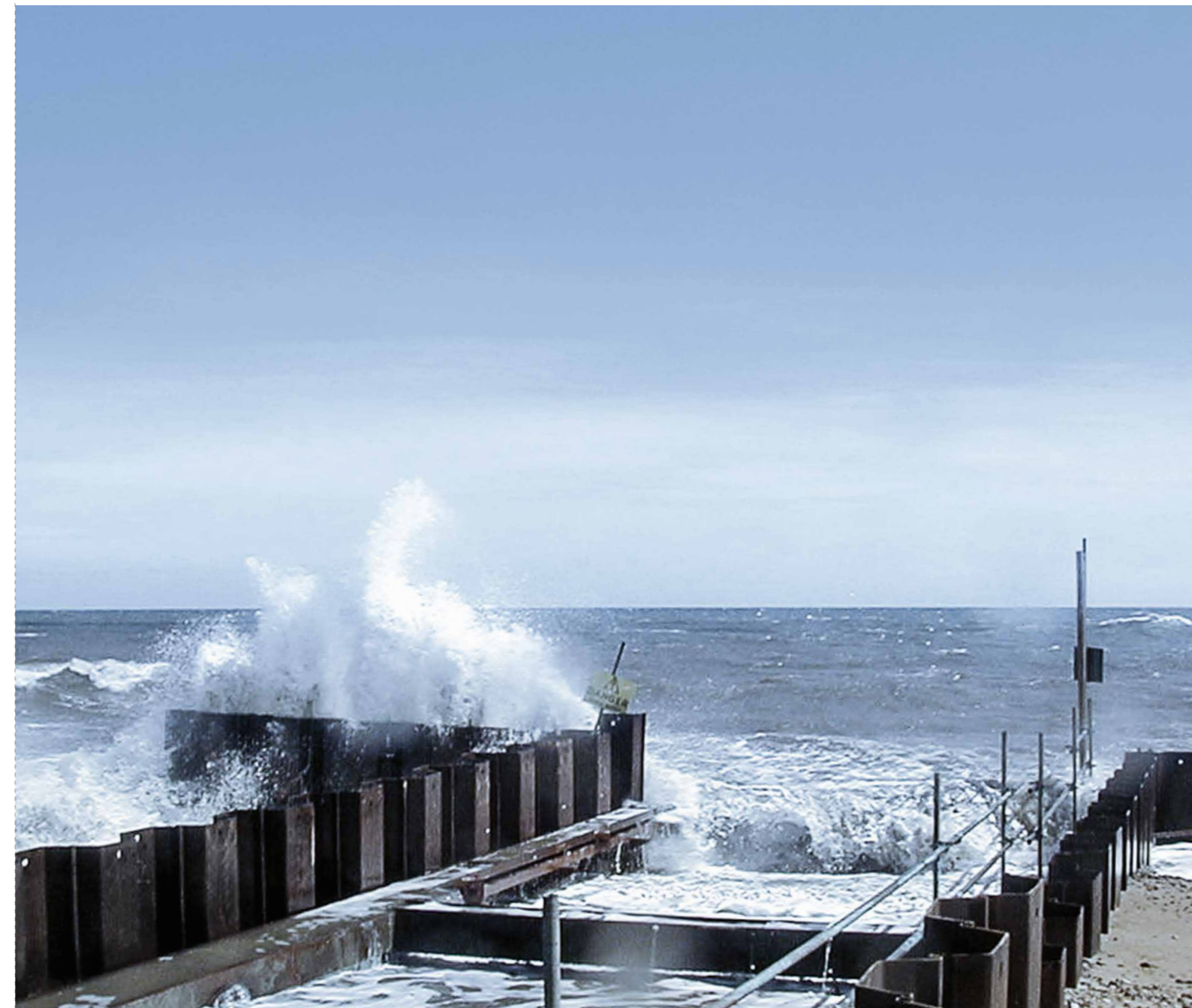
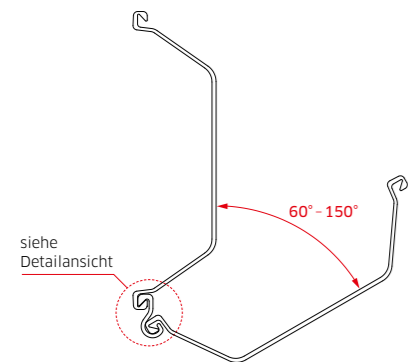
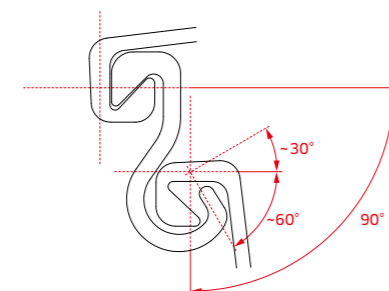

Schlossprofile
für Spundwände

Vielseitige Einsatzmöglichkeiten für alle Arten von Spundwand-Applikationen

Mannstaedt GmbH
Mendener Straße 51
53840 Troisdorf
T +49 (0)2241 84-0
F +49 (0)2241 84-2735
www.mannstaedt.de

GMH Gruppe
www.gmh-gruppe.de